

ecoMAX 800T

do kotłów CO z podajnikiem tłokowym



ZOBACZ filmy instruktażowe regulatora na

www.VIDEO.PLUM.pl

Zastosowanie

Regulator ecoMAX 800 T jest dwumodułowym mikroprocesorowym urządzeniem sterującym z nowoczesnym wyświetlaczem graficznym. Przeznaczony jest do kotła węglowego z podajnikiem tłokowym. System TOUCH & PLAY z enkodermem zapewnia łatwą i przyjazną obsługę. Regulator steruje pogodowo obiegiem bezpośrednim CO, zaworem trójdrogowym lub czterodrogowym oraz przygotowaniem CWU. Istnieje możliwość wyboru algorytmów pracy: tradycyjny lub INDIVIDUAL FUZZY LOGIC. Komplet składa się z: panelu sterującego, modułu wykonawczego, przewodu podłączeniowego BUS, zestawu czujników.

Funkcje realizowane

- Możliwość wyboru algorytmów pracy: tradycyjny lub INDIVIDUAL FUZZY LOGIC
- Przy algorytmie INDIVIDUAL FUZZY LOGIC ustawiana jest tylko temperatura, pozostałe parametry są wyznaczane automatycznie
- Płynna ciągła regulacja wentylatorem nadmuchowym w pełnym zakresie
- Adaptacyjny sposób regulacji mieszaczami
- Regulacja pogodowa obiegu CO lub obiegu z zaworem mieszającym
- Rozbudowa o dodatkowy moduł sterujący pogodowo dwoma obiegami mieszaczowymi
- Możliwość dołączenia drugiego panelu np. do pokoju
- Zegar – ustawianie oddzielnych przedziałów czasowych o innych temperaturach dla obiegu bezpośredniego CO i obiegu z mieszaczem w dni robocze i weekendy
- Automatyczne utrzymanie zadanej temperatury w instalacji CO
- Automatyczne utrzymanie zadanej temperatury CWU (opcja po zakupieniu czujnika CT4)
- Funkcja priorytetu CWU lub pracy równoległej
- Praca w trybie LATO / ZIMA -autodetekcja trybu lato
- Możliwość współpracy z innymi źródłami ciepła (np. kocioł olejowy lub gazowy)
- Dezynfekcja termiczna – ochrona przed bakteriami Legionelli
- Współpraca z termostatem pokojowym
- Funkcja ochrony pomp przed zastaniem
- System zabezpieczania przed cofnięciem płomienia w podajniku
- Sygnalizacja stanów alarmowych
- Oddzielne menu dla Użytkowników i Serwisu
- Posiada złącza do podłączenia ogranicznika temperatury STB



www.plum.pl

OGRZEWNICTWO

Schemat hydrauliczny CO i CWU z dodatkowym modulem mieszaczowym

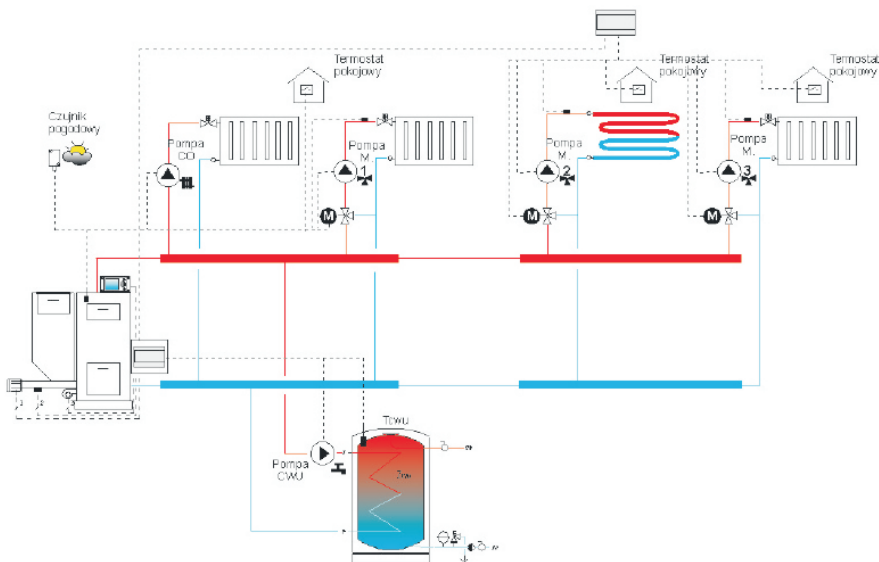

Symbol	Opis
P	panel sterujący ecoMAX
M	moduł wykonawczy ecoMAX
KR	retortowy kocioł węglowy
MR	motoreduktor
W	wentylator
NW	naczynie wzbiorcze otwarte
Zcwu	zasobnik ciepłej wody
Pco	pompa CO
Pcwu	pompa CWU
Tk	czujnik kotła
Tcwu	czujnik CWU
TR	czujnik retorty
Tp	termostat pokojowy
Pm	pompa mieszacza
Trpog	czujnik pogodowy
Tm	czujnik mieszacza

Schemat hydrauliczny CO i CWU z ochroną powrotu

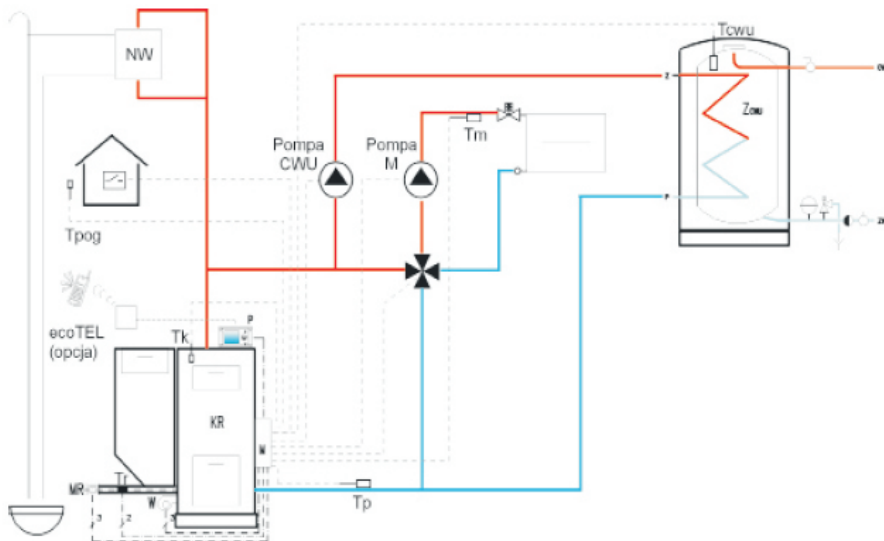

Schemat elektryczny

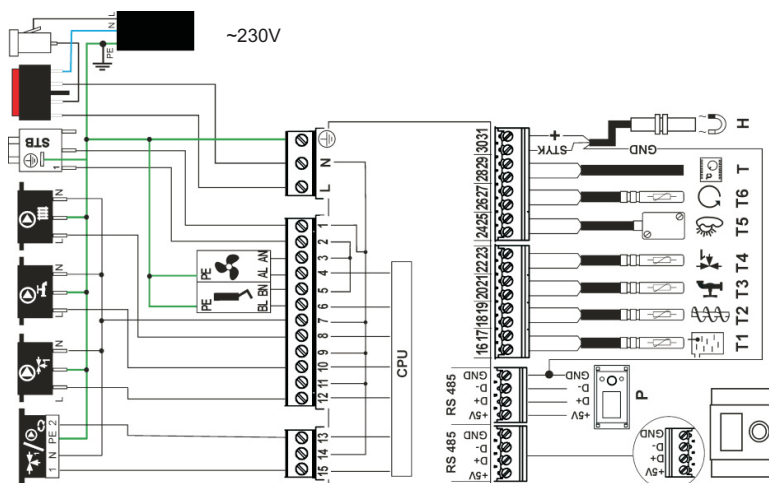

ecoSTER